

# Volitriide

## Kasutusjuhend

**OLULINE!** Enne kasutamist lugege hoolikalt kasutusjuhendit ning säilitage see edaspidiseks kasutamiseks.



Inokim Quick4 Hero / Quick 4 Super (EST) V1.0

Inokim Quick4 Hero / Quick4 Super

## Sisukord (EST)

1. Pakendi sisu .....	2
2. Toote joonis .....	3
3. Näidikud ja seaded .....	4
4. Laadimine .....	5
5. Voltimine .....	5
6. Kuidas sõita elektritõukerattaga .....	6
7. Hooldus .....	7
8. Hoiatused .....	8
9. Tehnilised andmed.....	9
10. Kontaktinfo .....	9

## 1. Pakendi sisu

Inokim Quick4

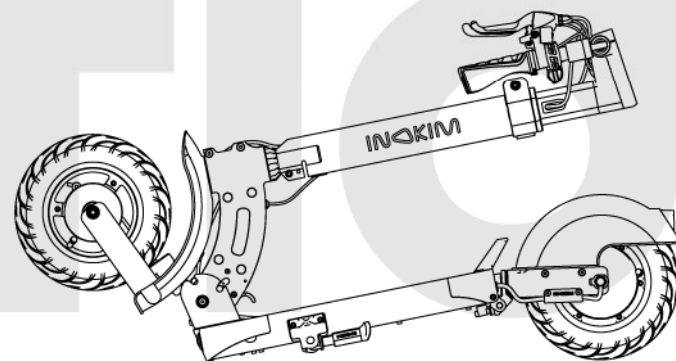

Kasutusjuhend

KASUTUSJUHEND

Laadija

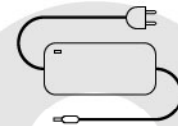

Tööriistad

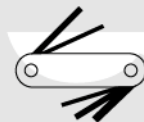

Pump



Kontrollige, kas kõik ülal kujutatud esemed on pakendis olemas. Kui midagi on puudu, pöörduge toote müüja poole.

## 2. Toote joonis

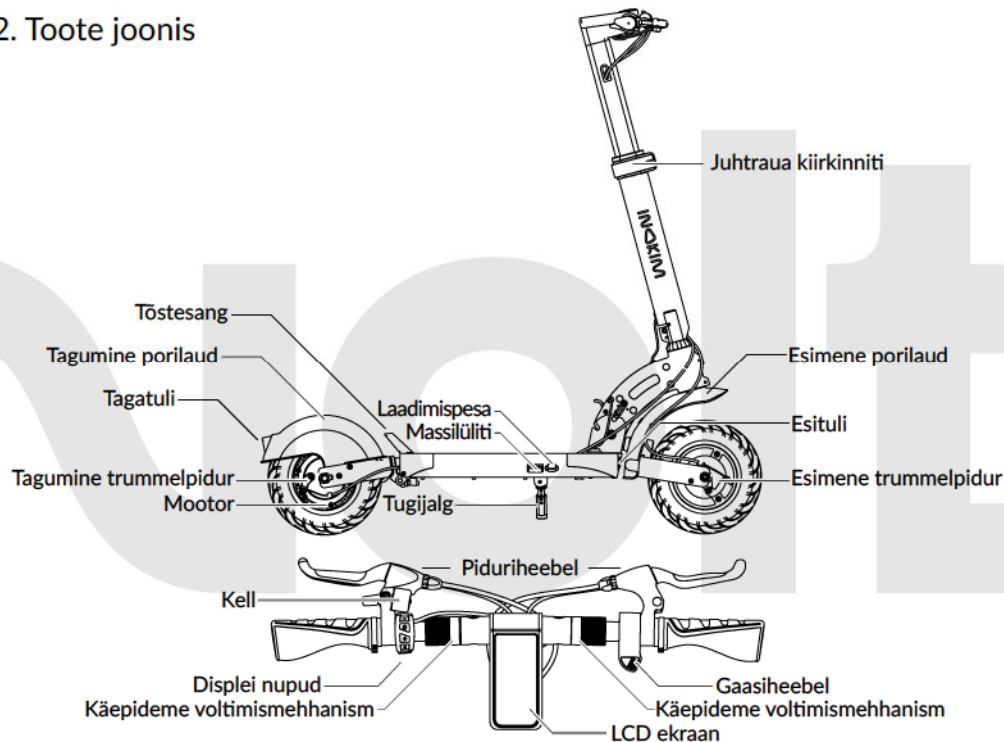

## 3. Näidikud ja seaded

LCD ekraan

Käik:

ECO|SPORT|TURBO

Spidomeeter

Veateade

Odomeeter

Aku ping

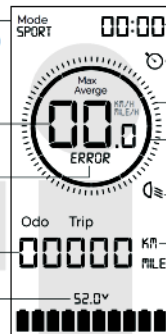

Sõidumöödik

Püsikiirushoidja

Kiiruse indikaator

Mootori võimsuse kasutuse indikaator

Tulede indikaator

Möötühikuks on kilomeeter

Möötühikuks on miil

Nupustik



+ nupp - vajuta seda nuppu, et masinat kiiremasse käiku lülitada. Samuti saab selle nupu abil seadete menüüs seadete väärtuseid suurendada.

ON/OFF nupp - hoia nuppu all 3 sekundit, et seadet sisse või välja lülitada. Nuppu vajutades saab menüüde vahel liikuda.

- nupp - vajuta seda nuppu, et masinat aeglasemasse käiku lülitada. Samuti saab selle nupu abil seadete menüüs seadete väärtuseid suurendada.

Tulede nupp - et tulesid sisse või välja lülitada hoidke nuppu 2 sekundit all.

Et siseneda seadetes hoidke 2 sekundit korraka all + ja - nuppu.

P1.1 - LCD heledus - saate valida viie lcd heledusastme vahel.

P1.2 - Tippkiiruse seade - saate seadistada masina tippkiirust. Maksimaalne tippkiirus on 25km/h.

P1.3 - Püsikiirushoidja seade - kui seade väärtus on 00000, siis on püsikiiruse hoidja välja lülitatud, kui 00001, siis on see sees. Püsikiirushoidja aktiveerub, kui sõidate 5 sekundit järjest ühtlase kiirusega hoides gaasi heelblit samas asendis. Püsikiirushoidja deaktiveerida vajutage kas pidurit või gaasi. Samuti deaktiveerub püsikiirushoidja, kui vahetate käiku.

P1.4 - Spidomeetri mõõtühik - siit saate valida spidomeetri mõõtühikute vahel (km/h või mph)

P1.5 - Automaatsete tulede seade - saate valida mis valgustasemega keskkonnas lülituvad tuled automaatselt sisse. Vajutage + nuppu, et muuta sisselülitumishetke pimedamaks ja - nuppu, et muuta sisselülitumishetke heledamaks.

## 4. Voltimine

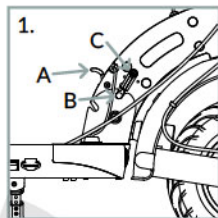

1. Enne voltimist lülitage tõukeratas välja. Et tõukerast kokku või lahti voltida tuleb kõigepealt avada voltimismehhanismi lukusti (tähistatud joonisel 1 tähega C), lükates seda esimese ratta poole. Seejärel tuleb jalaga vajutada alla voltimismehhanismi kiirkinniti (Tähistatud joonisel 1 tähega A). Kui kinniti liigub raskelt, siis lükake seda vajutades masina juhtrauda ette poole.

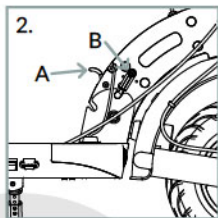

2. Kui tõukeratas on soovitud asendis (kokkuvolditud või lahtivolditud), siis veenduge, et voltimismehhanismi lukustuspulk (tähistatud joonisel 1 tähega B) läheb korralikult lõpuni välja oma pesasse ning, et voltimismehhanismi kiirkinniti (tähistatud joonisel 2 tähega A) on oma kõige ülemises asendis. Seejärel keerake voltimismehhanismi lukustit (tähistatud joonisel 2 tähega B) päripäeva, et lukustada lukustuspulk oma pesasse.

ÄRA sõida tõukerattaga kui selle voltimismehhanism on saanud kahjustada või kui voltimismehhanismi lukusti ei ole korralikult oma pesas.

## 5. Laadimine

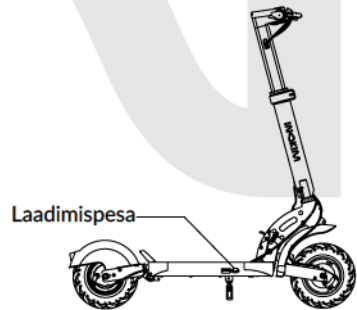

Lülitage tõukeratas enne laadimist välja. Ühendage laadija kõigepealt vooluvõrku ja alles seejärel masina külge. Quick4 Hero aku nullist saja protsendini laadimine võtab umbes 7 tundi (Quick4 Super'i puhul 9 tundi). Tõukerast on soovitatav laadida toatemperatuuril.

### ⚠ HOIATUS!

ÄRA lae tõukerast, kui ratas, selle laadimispesa või laadija on märg.  
ÄRA lae tõukerast, kui selle aku on saanud kahjustada või on puutunud kokku veega.  
Pärast laadimist pane alati laadimispesa kork tagasi laadimispesa peale.

## 6. Kuidas sõita elektritõukerattaga

1. Enne sõitmist veenduge, et juhtraud on sätitud teile sobivasse asendisse ja et kõik voltimismehhanismi elemendid on korralikult kinnitatud ja et masina pidurid ja rattad on töökorras.
2. Laadige tõukeratta aku enne esimest sõitu täiesti täis.
3. Voltige tõukeratas sõiduasendisse, vastavalt peatükis 4 antud juhiste.
4. Käivitage elektriline tõukeratas, jälgides kolmandas peatükis antud juhiseid.
5. Veenduge, et masina tugijalg on volditud sõiduasendisse.
6. Hoidke kätega juhtrauast ning asetage üks jalg tõukerattale. Teise jalaga lükake mõned korrad hoogu.
7. Kui olete saavutanud väikese kiiruse, vajutage parema käel asuvat gaasiheelblit.
8. Pidurdamiseks vabastage gaas ning vajutage vasakul või paremal käel asuvat pidurilinki.  
⚠ HOIATUS! Järsult või kurvis pidurdades võib masin kaotada juhitavuse, mis võib põhjustada tõsiseid vigastusi. Veenduge sõites alati, et teie tee on ohutu ning sõitke sõiduoludele vastaval kiirusel. Pidurdustee pikkus pikeneb märgades sõiduoludes.
9. Keeramiseks suunake juhtraud kas paremale või vasakule ning kallutage keha vastavas suunas.
10. Tõukeratta välja lülitamiseks hoidke all ON/OFF nuppu.
11. Tõukerast parkides vajutage tugijalg jalaga alla ning toetage masin selle peale.

Vigastuste vältimiseks kasutage tõukerattaga sõites turvavarustust: kandke kiivrit ning põlve-, küünarnuki- ja randmekaitsmeid.

Kandke tõukerattaga sõites alati jalanõusid. Kõrgete kontsade ega lahtiste jalanõudega sõit ei ole soovitatav. Ärge sõitke paljajalu.

## 7. Hooldus

Kontrollige regulaarselt poltühendusi ning pinguta neid (rataste teljed, voltimissüsteem, juhtraud ja pidurid).

Puhastamine – tõukeratta puhastamiseks kasutage niisket pehmet lappi. Raskesti eemalduva mustuse puhastamiseks kasutage harja. ÄRGE kasutage tõukeratta puhastamiseks alkoholi ega muid lahusteid. ÄRGE puhastage tõukeratast survepesuri või voolava veega. Samuti ärge kastke tõukeratast vette. Tõukeratas pole veekindel. Veekahju välistab garantii kehtivuse.

Rehvirõhk - täitke mõlemad rehvid surveni 3 atmosfäärini (40 psi). ÄRGE sõitke tõukerattaga, kui üks või mõlemad rehvidest on kahjustatud või ei hoiä õhku.

Hoiustamine - lülitage tõukeratas välja ja ühendage laadija ladustamise ajaks lahti. Veenduge, et aku on umbes 50–60% laetud. Kontrollige vähemalt kord kuus aku laetustaset. Kui see on langenud, laadige akut, kuni see on laetud umbes 50–60%. Hoidke tõukeratast kuivas ruumis temperatuuril umbes 15–25 ° C.

⚠ **HOIATUS!** Nagu iga mehaanilise komponendi puhul, on sõidukil ka suur pinge ja kulumine. Erinevad materjalid ja komponendid vananevad ja kulumine erinevalt. Kui detaili eeldatav kasutusiga on ületatud, võib see ootamatult puruneda, põhjustades kasutajale vigastusi. Praod, kriimustused ja värvimuutused näitavad, et suure pinge all olev osa on ületanud oma tööea ning tuleks asendada.

## 8. Tehnilised andmed

Mudel	Inokim Quick4 Hero	Inokim Quick4 Super
Tippkiirus	25 km/h	25 km/h
Sõiduulatus	58 km*	70 km*
Suurim võimalik tõus	17°*	17°*
Maksimaalne kandevõime	120 kg	120 kg
Pidurid	Ees ja taga trummelpidur	Ees ja taga trummelpidur
Amordid	Ees ja taga	Ees ja taga
Mootori nimivõimsus	600 W	600 W
Rehvid	Õhkrehv 10"x2.5	Õhkrehv 10"x2.5
Lubatud kasutaja pikkus	120 - 200 cm	120 - 200 cm
Kasutaja minimaalne vanus	14+	14+
Aku nominaal pingeline	52 VDC	52 VDC
Aku nominaal mahutavus	676 Wh	832 Wh
Laadimispinge	58.8 VDC	58.8 VDC
Laadimise voolutugevus	2.0 A	2.0 A
Laadimisaeg	7 h	9 h
Töötemperatuur	-1 - +40 °C	-1 - +40 °C
Toote netokaal	21.5 kg	21.5 kg

\*Sõltub sõitja kaalust, teeoludest, sõidukiirusest, temperatuurist ja tuulesuunast.

## 9. Hoiatused

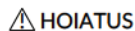

### HOIATUS

Nende juhiste mitte jälgimine võib põhjustada tõsiseid vigastusi.

ÄRGE sõitke tõukerattaga vihma või läbi lompide. Vedelikukahjustused ei lähe garantiiliste vigade alla ning lõpetavad garantii kehtivuse.

ÄRGE sõitke tõukerattaga, kui seade on saanud mingil moel kahjustada.

ÄRGE sõitke tõukerattaga mööda treppe ega hüpake üle takistuste.

ÄRGE hoiustage tõukeratast märgades tingimustes ega temperatuuril, mis on madalam kui 15°C.

ÄRGE katsuge pärast sõitmist ei mootorit ega piduriketast. Need võivad sõidu jooksul kuumaks minna.

ÄRGE toetage jalaga tagumise porilaua peale.

ÄRGE kasutage tõukerattaga sõites telefoni.

Hoidke sõidu ajal alati mõlema käega juhtrauast kinni.

ÄRGE sõitke ühe tõukerattaga mitmekesi korraga. Tõukeratas on mõeldud ühe inimese transpordiks.

ÄRGE ületage tõukeratta kandevõimet.

ÄRGE sõitke tõukerattaga, kui olete rase.

ÄRGE sõitke tõukerattaga, kui olete alkoholi, narkootikumide või tugevamõjuliste rohtude mõju all.

ÄRGE kinnitage tõukeratta juhtraua külge raskeid esemeid. See mõjutab tõsiselt tõukeratta juhitavust.

ÄRGE modifitseerige tõukeratast või kasuta lisasid, mis pole tootja poolt heaks kiidetud.

See seade ei ole mõeldud akrobaatiliseks kasutuseks.

See seade ei ole mõeldud kommerts- ega rendikasutuseks.

Jälgige tõukerattaga sõites alati liiklusreegleid ja kohalikke nõudeid.

## 10. Kontakt

Turustaja: Fortunati Distribution OÜ

Telliskivi 57D, 10412 Tallinn

Tel: +372 56 808 138

E-mail: [inokim@fortunati.eu](mailto:inokim@fortunati.eu)

Hoolduse Tel: +372 600 40 99

Hoolduse e-mail: [remont@voltride.com](mailto:remont@voltride.com)

[www.fortunati.eu](http://www.fortunati.eu)